

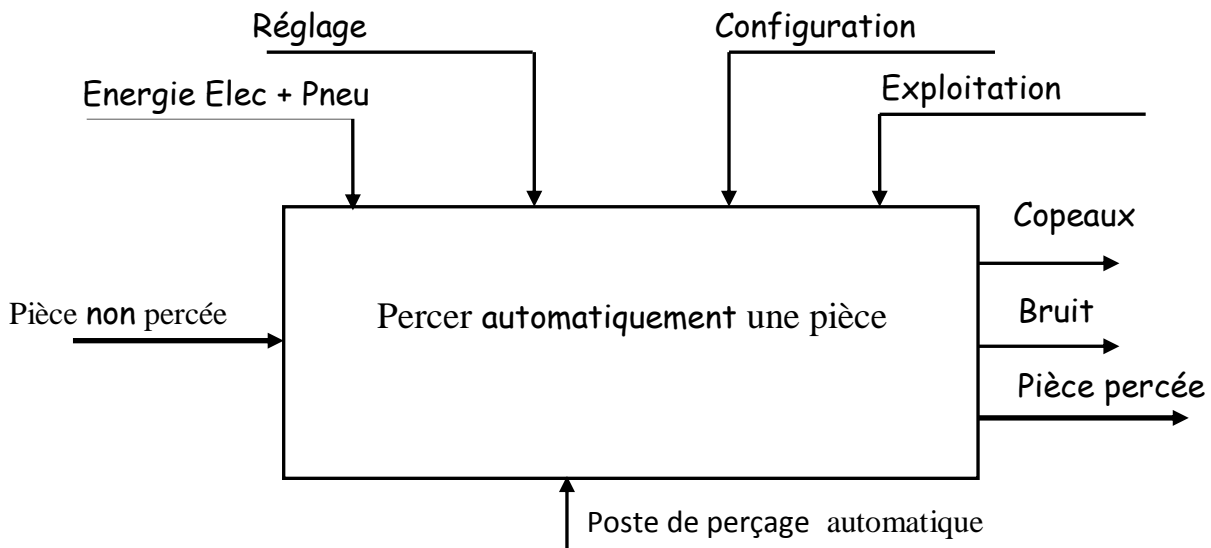

correction

1.1) Diagramme A-0.



Support technique (d'activité)	Fonction technique
Pupitre	Dialoguer avec le système
Bras manipulateur	Saisir et transférer les pièces
Coffret de commande	Traiter et distribuer
Poste de bridage et perçage	Brider percer et débrider
Capteurs	Acquérir

correction

1.1) Actigramme A 0.

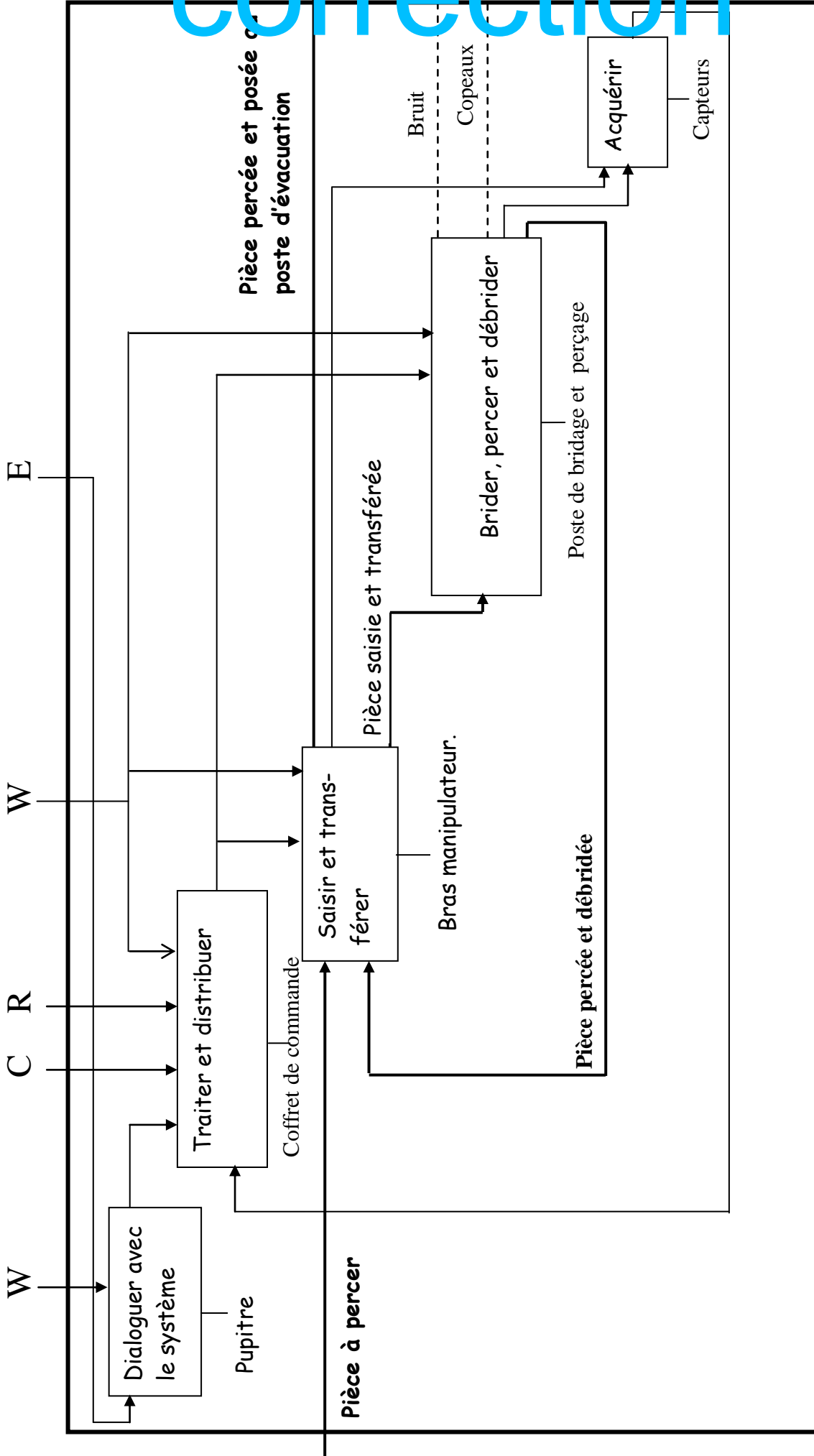

correction

2.1) et 2.2) FAST à compléter :

Solutions constructives

