

1.1.1 La bête à corne.

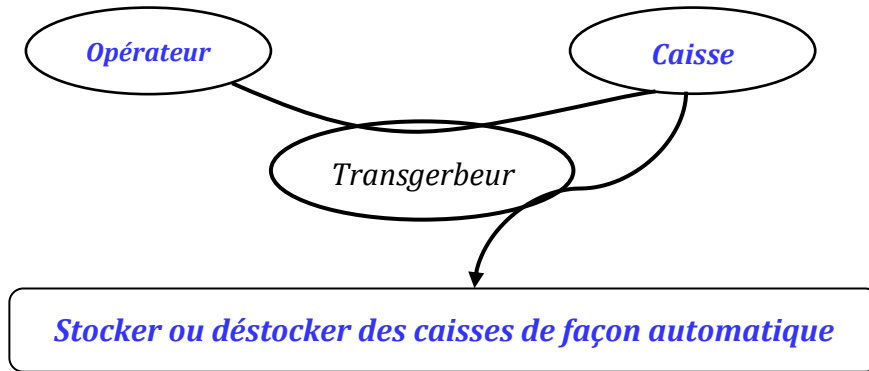

1.1.2 Le diagramme pieuvre.

FP1 : Stocker ou déstocker des caisses de façon automatique

FC1 : Etre facilement manipulé par l'opérateur.

FC2 : Etre capable de recevoir les caisses.

FC3 : S'adapter à l'énergie électrique du réseau.

FC4 : S'adapter à l'énergie pneumatique du réseau de l'entreprise.

FC5 : Résister à l'environnement.

FC6 : Respecter les normes de sécurité.

FC7 : S'intégrer dans le local.

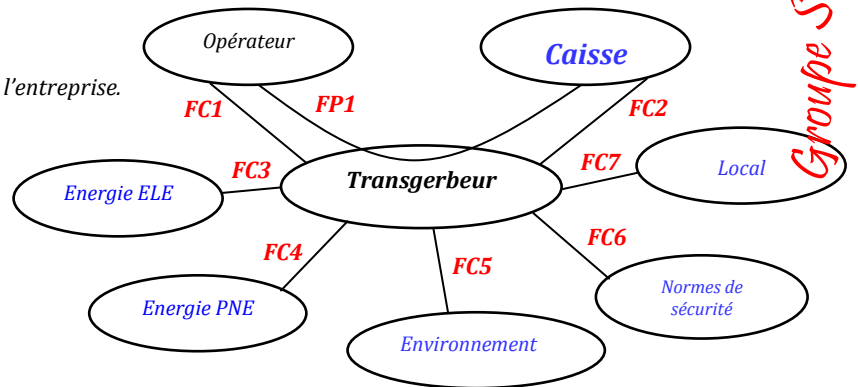

Groupe Scolaire Aljabr . fes.

1.2.1 L'actigramme A0.

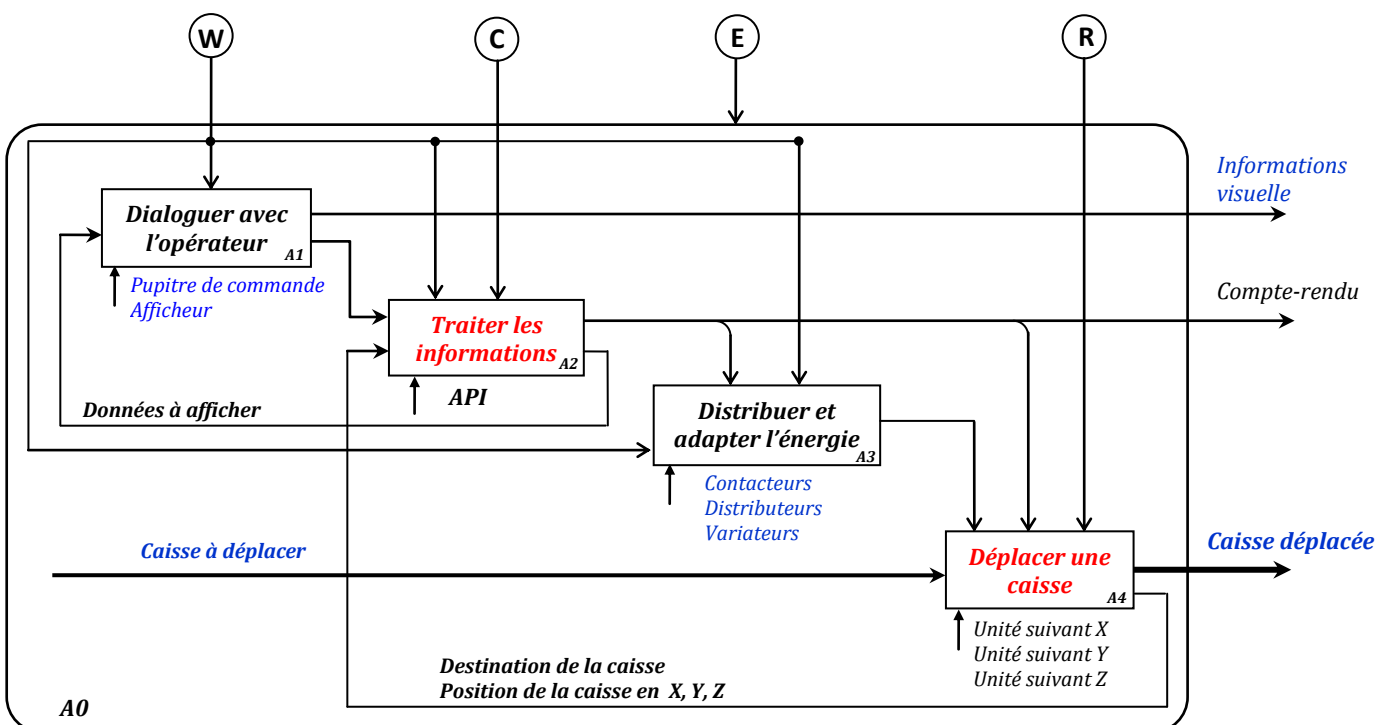

D.Rep 2

1.2.2 La chaîne fonctionnelle.

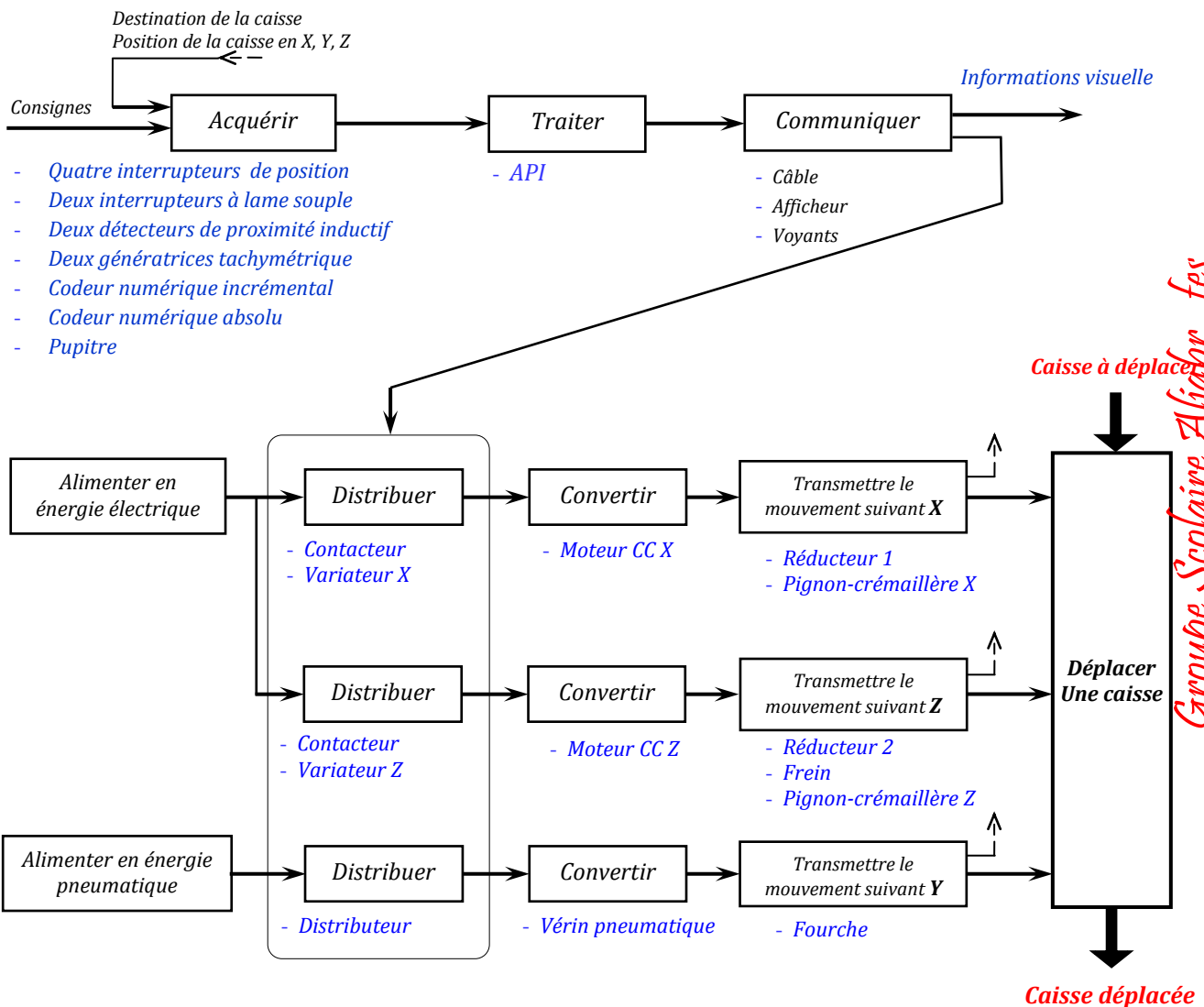

1.3.1 FAST de l'unité de déplacement suivant Z.

